

OWNER'S MANUAL

PALTM+

Portable Audio LaboratoryTM
Portable DAB/DAB+/DMB/FM Radio

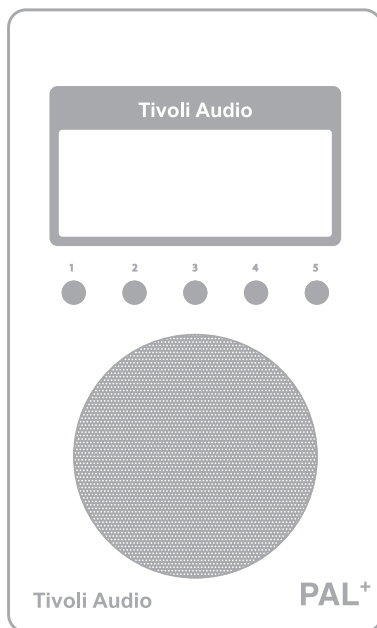

Tivoli AudioTM

PAL+ Multi-language Manual:

English.....	3
Deutsch	20
Declarations of Conformity.....	39

PALTM+

Portable Audio LaboratoryTM
Portable DAB/DAB+/DMB/FM Radio

Table of Contents:

Safety Instructions.....	4
Introduction; About Tivoli Audio.....	6
Getting Started; Remote holder; Front panel controls.....	7
Rear panel controls.....	9
Remote control.....	10
Menu and specific features.....	12
How to set alarm; Alarm options.....	14
Digital radio (DAB/DAB+/DMB) mode.....	15
About the battery.....	16
Digital Radio/FM Reception; RDS; Handling; Cleaning.....	17
Warranty.....	18
Specifications.....	19

English

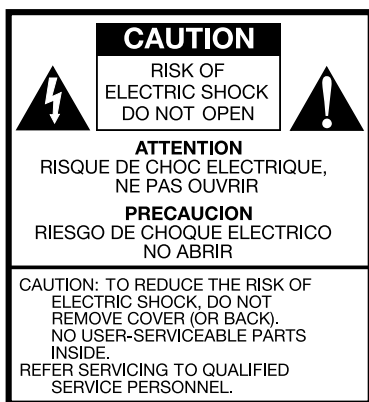

This symbol is intended to alert the user to the presence of uninsulated “dangerous voltage” within the product’s enclosure that may be of sufficient magnitude to constitute a risk of electric shock to persons.



This symbol is intended to alert the user to the presence of important operating and maintenance (servicing) instructions in the literature accompanying the appliance.

Important Safety Instructions:

1. Read these instructions.
2. Keep these instructions.
3. Heed all warnings.
4. Follow all instructions.
5. Do not use this apparatus near water. For example, do not use near a bathtub, in a wet basement, near a swimming pool, and the like. **WARNING!** Do not expose this product to rain or moisture.
6. Clean only with a dry cloth.
7. Do not block any ventilation openings. Install in accordance with the manufacturer’s instructions.
8. Do not install near any heat sources such as radiators, heat registers, stoves, or other apparatus (including amplifiers) that produce heat.
9. Do not defeat the safety purpose of the polarized or grounding-type plug. A polarized plug has two blades with one wider than the other. A grounding type plug has two blades and a third grounding prong. The wide blade or the third prong are provided for your safety. If the provided plug does not fit into your outlet, consult an electrician for replacement of the obsolete outlet.
10. Protect the power cord from being walked on or pinched particularly at plugs, convenience receptacles, and the point where they exit from the apparatus.
11. Only use attachments/accessories specified by the manufacturer.
12. Use only with the cart, stand, tripod, bracket, or table specified by the manufacturer, or sold with the apparatus. When a cart is used, use caution when moving the cart/apparatus combination to avoid injury from tip-over.



13. Unplug this apparatus during lightning storms or when unused for long periods of time.
14. Refer all servicing to qualified service personnel. Servicing is required when the apparatus has been damaged in any way, such as power-supply cord or plug is damaged, liquid has been spilled or objects have fallen into the apparatus, the apparatus has been exposed to rain or moisture, does not operate normally, or has been dropped.
15. For added protection for this product during a lightning storm, or when it is left unattended and unused for long periods of time, unplug it from the wall outlet. This will prevent damage to the product from lightning and power-line surges.
16. Operate this product only from the type of power source indicated on the rear panel. For products using an external power supply, use an exact replacement if lost or damaged. For products operating from battery power, refer to the user manual.
17. Unplug this product from the wall outlet and refer servicing to qualified service personnel under the following conditions:
 - a. When the power supply cord or plug is damaged.
 - b. If liquid has been spilled or objects have fallen into the product.
 - c. If the product does not operate normally by following the operating instructions.
 - d. If the product has been dropped or damaged in any way.
 - e. When the product exhibits a distinctive change in performance.
18. If the LCD becomes cracked and damaged, do not touch the liquid.
19. Keep this product a safe distance away from naked flame, such as a lit candle.
20. The recommended operating temperature range is 5° C to 35° C (41° F to 95° F).
21. The external power supply must be positioned so it is readily accessible and not blocked by furniture, etc.

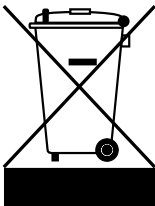

This product can be recycled. Products bearing this symbol must NOT be thrown away with normal household waste. At the end of the product's life, take it to a collection point designated for recycling of electrical and electronic devices. Find out more about return and collection points through your local authority.

The European Waste Electrical and Electronic Equipment (WEEE) Directive was implemented to dramatically reduce the amount of waste going to landfills, thereby reducing the environmental impact on the planet and on human health. Please act responsibly by recycling used products. If this product is still useable, consider giving it away or selling it.

English

PAL+ Instructions:

Congratulations on your purchase. We believe the PAL+ to be one of the finest portable DAB/DAB+/DMB/FM radios on the market today.

We know you are eager to begin listening to your new radio, but in order to take full advantage of what your PAL+ is capable of, please take a moment to read this owner's manual and the safety instructions. If you have any questions, please do not hesitate to contact your dealer or Tivoli Audio.

Please save the carton and original packing should you ever need to ship your radio, as shipping damage is not covered by the factory warranty.

On behalf of all of us, thank you for choosing Tivoli Audio, and enjoy your new PAL+!

About Tivoli Audio:

Tivoli Audio was founded by Tom DeVesto with the mission of bringing simple to use, elegantly designed, high quality audio products to consumers. As CEO and head of research and development at his former company, Cambridge SoundWorks*, Tom was responsible for the development of many of the best selling home entertainment and multi-media products on the market. He also held senior management positions in product development at both Advent and Kloss Video.

*Cambridge SoundWorks is a registered trademark of Creative Labs, Singapore.

Packed with your PAL+ radio you should find:

- One (1) external power supply
- One (1) 3.5mm stereo audio cable
- One (1) NiMH battery pack (installed)
- One (1) remote control (battery installed)
- One (1) remote control holder

Please contact your dealer or Tivoli Audio if any of these items are missing.

Getting Started:

1. Extend the antenna.
2. Connect the included power supply to the PAL+ and plug it into a wall outlet.
3. Press the power button on the remote control or briefly press the top control wheel on the top of the PAL+. Wait for the Auto Scan to finish.
4. Press the Up or Down buttons on the remote control to view available stations and highlight the station you wish to listen to.
5. Press the Menu/Select button on the remote control to tune the highlighted station.
6. Press the Volume Up or Volume Down buttons on the remote control to adjust the volume level to your preference, or rotate the top control wheel.

Remote Holder:

A separate holder for the remote control is included. It incorporates adhesive tape on the backside. Peel off the backing and apply the holder to either side of your PAL+ and insert the remote bottom first.

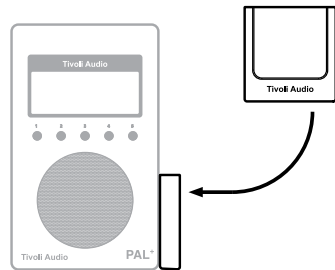

Guide to Features (Top and Front Panels):

1. MULTI-FUNCTION CONTROL WHEEL (TOP):

The control wheel conveniently serves many functions:

Power: When the PAL+ is off, press the wheel briefly to power the unit on. When the PAL+ is on in any source, press and hold the wheel to power the unit off. (Note: the remote's Power button will not turn the PAL+ on when the unit is off and not connected to the external power supply.)

Volume: When the PAL+ is on in any source, rotate the wheel clockwise to increase the volume level and counter-clockwise to decrease the volume level.

Tuning: When the PAL+ is on in any source except Aux, press the wheel once and rotate clockwise to manually tune up and counter-clockwise to manually tune down. Press again to tune the station and return to the volume function. The letter "T" will show on the display to indicate manual tuning mode. After about 7 seconds of no activity, the control wheel will default back to the volume control function.

Source: When the PAL+ is on in any source, press the wheel twice to see the source menu. Rotate the wheel to the desired source and press to select the source shown. If a source is not selected within 7 seconds, the display will default back to the last source used.

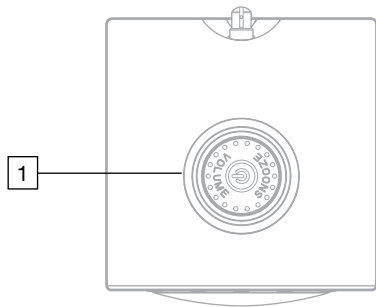

English

Snooze: When the alarm sounds, press the wheel to engage Snooze. A  icon will show on the display when Snooze is active. The Snooze time is fixed at 7 minutes. Press again during Snooze to cancel the Snooze. The Snooze function works when the PAL+ is connected to the external power supply. When operating on battery-only power, pressing Snooze will have no effect.

2. LCD:

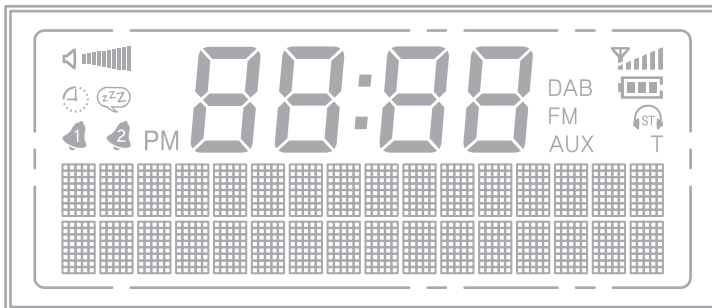

 : Volume level

 : Sleep timer

 : Snooze timer

 : Alarms 1 and 2

 (center digits): Time

 : Reception level

FM: FM band

DAB: DAB/DAB+/DMB band

AUX: Auxiliary

 : Battery power/charging status

 : Mono/Stereo indicator for headphone output

T: Manual tuning mode

3. **PRESETS:** Press and hold to store the currently tuned station. Press briefly to recall the station associated with that specific preset. In FM mode, the preset number will be indicated on the display. There are 5 presets for each band.

Guide to Features (Rear Panel):

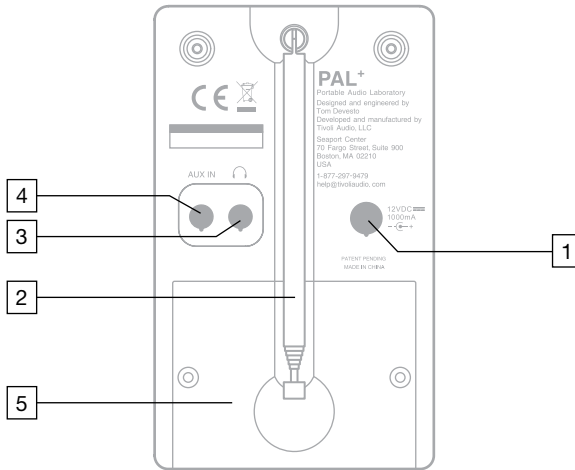

- 1. 12VDC/1000mA:** Use this input to operate the PAL+ using its included external power supply and to charge the battery when the PAL+ is in standby. **Use only the power supply provided with this product.** Should the power supply become damaged or misplaced, use only a like replacement. Any DC adapter used must meet the requirements of EN/IEC 60065 and be rated at 12VDC 1A and 230V 50Hz (depending on your region's power requirements). Use of any DC adapter not recommended by the manufacturer/not meeting this specification may cause a safety hazard. The connector is 5.5mm/2.1mm center positive. Keep the rubber plug inserted when this input is not in use. It is normal for the power supply to become warm during use.
- 2. ANTENNA:** Adjust this telescoping antenna and position it for best reception. In strong FM signal locations, reducing the antenna's length may provide better reception. When the unit is not in use, keep the antenna retracted to protect it. For more, see the section marked "Reception".
- 3. HEADPHONE OUT:** Connect a headset (not included) to this variable output for private listening. Connecting a headset will mute the primary speaker. The headset's volume is adjusted using the top control wheel and the remote control's volume buttons. Press the MONO button on the remote to change the Headphone output from Mono to Stereo. A headphone icon (🎧) will appear on the display to indicate the Headphone output is in Stereo. When listening with headphones to an FM station with noise, keeping this output set to Mono may improve reception. This output accepts a 3.5mm stereo male mini connector. Avoid using headphones at high volume levels to prevent possible hearing damage. Do not wear headphones while operating a vehicle. Keep the rubber plug inserted when this input is not in use.
- 4. AUX IN:** To hear audio from another device, such as an iPod or other MP3 player, connect said device's audio output to this stereo input and change the source to Auxiliary using the remote or the top control wheel. This stereo input accepts a 3.5mm stereo male mini connector. Note: you may need to adjust the volume level differently

English





for an auxiliary device than the level used for radio listening. Keep the rubber plug inserted when this input is not in use.

5. **BATTERY COMPARTMENT:** Houses the PAL+ NiMH battery pack. A mini-B USB interface is located behind the padding. **This input is for service use only.** Any other use of this jack could damage the PAL+ which would not be covered under the warranty.

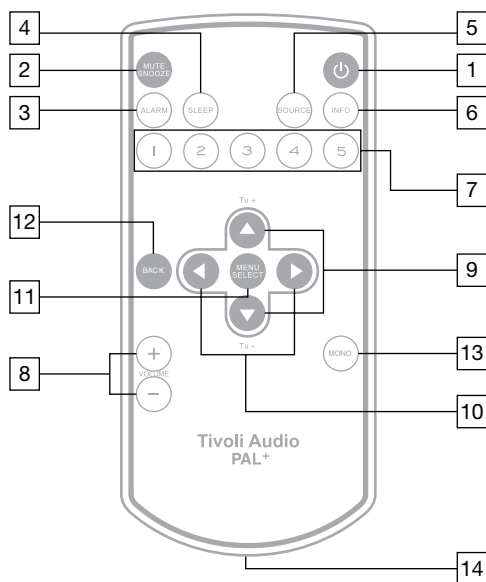
Guide to Features (Remote Control):

(A separate holder for the remote control is included. It incorporates adhesive tape on the backside. Peel off the backing and apply the holder to either side of your PAL+.)



1. **POWER:** Press briefly to power the PAL+ on. The radio will power on to the last source used. Press again to power off. The remote's Power button will not turn the PAL+ on when the unit is off and not connected to the external power supply.
2. **MUTE/SNOOZE:** Press to mute the audio (the  icon will show no volume bars) while the unit is playing and press again to restore sound, or adjust the volume. Press to mute the alarm after the alarm sounds. A  icon will show on the display when Snooze is active. The Snooze time is fixed at 7 minutes and is not adjustable. The Snooze function works when the PAL+ is connected to the external power supply. When operating on battery-only power, pressing Snooze will have no effect.
3. **ALARM:** Use the   and Select buttons to adjust and set the alarms. For very important notes and a complete step-by-step guide, refer to the section titled "How to set the Alarm".
4. **SLEEP:** Press repeatedly to view the amount of time the radio will play before it turns off automatically and press the Select button to select that time. When the sleep timer is active you can check the remaining time by pressing the Sleep button on the remote.

A small clock face [] will show on the display when the Sleep timer is active. To cancel Sleep, press the Sleep button until the display shows "Off". When operating on battery-only power (external adapter not plugged-in), if Sleep is engaged and the alarm is set, after Sleep ends, the alarm will not sound. To use both Sleep and Alarm features, please be sure the external adapter is connected.

5. **SOURCE:** Press repeatedly to change sources.
6. **INFO:** Press repeatedly to cycle through the information available depending on the source mode. This function does not work in Auxiliary mode.
7. **PRESETS 1-5:** Press and hold to store the currently tuned station. Press briefly to recall the station associated with that specific preset. In FM mode, the preset number will be indicated on the display. There are 5 presets for each band.
8. **VOLUME +/-:** Press the Volume + button to raise the volume level or the Volume – button to lower the volume level. If the audio ever sounds distorted, lower the volume level to avoid damaging the speaker. Adjusting the volume while the PAL+ is muted will cancel the muting.
9. **▲▼/TUNE +/-:** Press to navigate within the menus. Use these same buttons to manually tune up or down when in FM mode and to auto scan stations. A "T" will show on the display to indicate manual tuning mode. Press and hold to move quickly through the frequencies. It will take a second until the frequencies begin to change. Press for 1.5 seconds and release to auto scan to the next station detected. The display will show "Scanning..." Also refer to "Scan Setting" under the section "Menu and Specific Features".
10. **◀▶:** The right arrow button duplicates the Select button. The left arrow button duplicates the "Back" button in certain menu items.
11. **MENU/SELECT:** Press and hold to enter the main menu and press briefly to select items within the menu. For more, see the section marked "Menu".
12. **BACK:** Press to go back to the previous menu page.
13. **MONO:** Press to change the Stereo/Mono setting of the Headphone output. The display will show "M" for mono and "ST" for stereo. "Mono" or "Stereo" will also be one of the fields shown when pressing the Info button on the remote in FM mode. If you are listening via headphones to a noisy FM station in stereo, switching to mono may improve reception. Also see "Balance" under "Menu and Specific Features".
14. **BATTERY HOLDER:** Remove the protective strip protruding from the battery holder before using the remote control. Should you ever need to replace the remote's battery, use Lithium button cell battery model CR2025.

 **CAUTION: Danger of explosion if the battery is incorrectly replaced. Replace only with the same or equivalent type. Dispose of spent battery according to your country's regulations.**

English

Menu and Specific Features:

Press and hold the **Menu** button on the remote to enter the main menu. Use the remote's **▲▼** buttons and the **Select** button to change the items within the menu. Use the **Back** button to navigate back, or wait for 15 seconds until the timeout expires.

An asterisk (*) indicates the shown menu item is currently set.

1. **SCAN SETTING (FM MODE ONLY):** Press the **Select** button and use the **▲▼** and **Select** button to choose between “Strong stations only” or “All stations” when performing an auto scan (see #9 (▲▼/Tune +/-) under “Remote Control”). Selecting “All stations” increases the sensitivity of the scan, possibly resulting in the auto scan stopping on noise. This feature is not accessible in Auxiliary mode.
2. **TIVOLI EQ:** Press the **Select** button and use the **▲▼** and **Select** buttons to adjust the Bass and Treble. The adjusted values will be shown in “User EQ”. Use the **▲▼** and **Select** buttons to turn Loudness On or Off. Turning Loudness on when listening at low volume levels is recommended since it boosts high and low frequencies resulting in a more natural sound. Use the **▲▼** and **Select** buttons to activate any one of the pre-set EQ settings. Selecting a preset EQ will over-ride any adjustment made to the Bass and Treble settings, but Loudness will be unaffected. The “Flat” EQ restores the audio settings to the factory defaults, meaning Bass and Treble will be re-set to zero. The “Flat” EQ also restores Loudness Off. However, if the Bass and Treble values have been adjusted, those settings will still be shown in “User EQ”. Simply selecting “User EQ” will reactivate the Bass and Treble settings. In the EQ menu page, the numbers to the right hand side indicate the bass and treble settings.
3. **BALANCE (FOUND UNDER TIVOLI EQ):** Press the **▲▼** buttons to alter the balance. This control only affects the Headphone Output.

4. **TIME (FOUND UNDER SETTINGS):**

Set 12/24 hour:

Press the **Select** button and use the **▲▼** and **Select** buttons to choose a 12 or 24 hour clock format.

Set time/date:

Press the **Select** button and use the **▲▼** and **Select** buttons to adjust the hour and then minutes, immediately followed by the date. You must set the Auto update to “No update” in order to set the time manually. For more, refer to “Auto update” below.

Auto Update:

Press the **Select** button and use the **▲▼** and **Select** buttons to choose between “Update from any”, “Update from DAB” (also DMB), or “Update from FM” (RDS). For any of the auto updates to work, you must have consistent reception of DAB or FM RDS with a time/date signal provided. It could take up to a minute or more for the clock to update. Tivoli Audio is not responsible for inaccurate time/date information provided by the auto update signal.

To set the clock manually, select “No Update”, and then select “Set Time/Date” under the “Time” menu using the **▲▼** or **◀▶** buttons and the **Select** button to set the hour. Repeat to set the minutes and press **Select** to save. Within this same “Time” menu are additional options to set the date format and 12/24 hour clock mode.

NOTE: During a power outage, the alarm time(s) and clock will be maintained by an integrated back-up memory. When “Auto update” is set to “Update from any”, the radio may find the clock signal from the last listened station, even when the PAL+ is in standby.

Set date format:

Press the Select button and use the ▲▼ and Select buttons to choose the date format you prefer.

5. BACKLIGHT (FOUND UNDER SETTINGS):

Timeout:

The backlight level is configured at the factory to be constant. However, you can customize the backlight to automatically change to a “Dim level” setting after a fixed period of time whenever no controls are used. Once a control on the unit or the remote is pressed, the normal backlight level is restored.

Press Select and use the ▲▼ and the Select buttons to set the amount of time it will take for the backlight to change to the dim level from 10, 20, 30, 45, 60, 90, 120, or 180 seconds, or to keep the timeout feature Off.

On Level:

Press Select and use the ▲▼ and Select buttons to choose the intensity of the backlight.

Dim Level:

If you selected a time for the backlight to change to a dim setting under “Timeout”, press Select and use the ▲▼ and Select buttons to choose the intensity of the backlight when it changes to this dim setting. Setting the Dim level to “Off” may be desirable if the display backlight is bothersome while sleeping. Using the Dim level feature may also help to maximize battery playback time.

- 6. LANGUAGE (FOUND UNDER SETTINGS):** Press Select and use ▲▼ and Select buttons to set your language.
- 7. FACTORY RESET (FOUND UNDER SETTINGS):** Press Select and use the ▲▼ or ◀▶ and Select buttons to confirm (Yes) or reject (No) the factory reset. A factory reset will restore factory defaults and cancel all your personal settings, such as station presets and language.
- 8. ID (FOUND UNDER SETTINGS):** Press Select to view the ID. If you contact your dealer or Tivoli Audio with a question, you may be asked to provide the number shown in this field.
- 9. SLEEP (FOUND UNDER SETTINGS):** Press Select and use the ▲▼ arrow and the Select buttons to set the sleep timer to one of the available times. There is also a dedicated Sleep button on the remote control. A small clock face will show on the display when the Sleep timer is active.

NOTE: When operating on battery-only power (external adapter not plugged-in), if Sleep is engaged and the alarm is set, after Sleep ends, the alarm will not sound. To use both Sleep and Alarm features, please be sure the external adapter is connected.

English

How to Set the Alarm:

Access the alarm setting either through the main menu or by pressing the alarm button on the remote.

1. Alarm 1 is shown first. Use the ▲▼ and Select buttons to choose between Alarm 1 and Alarm 2. Note: At any point you can navigate through the alarm menu by using the Back or ◀ buttons, and the Select or ▶ buttons.
2. Use the ▲▼ and Select buttons to set the alarm on or off. If the time and date are not set, the PAL+ will prompt you to set the Time/Date first.
3. Use the ▲▼ buttons to set/change the hour, then press Select. Repeat this process to set/change the minutes, followed by AM/PM (if time is set to 12 hour format), then press Select.
4. Use the ▲▼ buttons to select how long you want the alarm to sound, then press Select.
5. Use the ▲▼ buttons to select the source you wish to wake to, then press Select. If you set the source to DAB (includes DAB+/DMB) or FM, use the ▲▼ buttons to select the station preset or last listened, then press Select. If the alarm source is set to DAB and the last listened or preset station is unavailable at the time the alarm sounds, the alarm will default to the tone.
6. Use the ▲▼ buttons to set how often the alarm should be set to wake, then press Select. If "Once" is selected, you must set the date you wish the one time alarm to sound.
7. Lastly, use the ▲▼ buttons to set the volume level of the alarm, then press Select.
8. Repeat this process for Alarm 2 if desired.

If you make a mistake at any point in the process, press the Back button on the remote and begin again.

Your settings will not be saved unless you complete the entire process and the display shows "Alarm Saved".

IMPORTANT NOTES:

- **The alarm cannot sound if the PAL+ is off and not connected to the external adapter.**
- **The alarm volume will ramp-up over time. It will take several seconds until the alarm reaches the volume level set in the alarm menu.**
- **Should power be lost or the battery becomes discharged, the alarm time will be saved, but the alarm cannot sound without power to the PAL+.**

ALARM OPTIONS:

Alarm Quick Set: With the PAL+ in standby, repeatedly press the alarm button briefly to toggle each alarm on or off.

Alarm off: To stop the alarm, press the Alarm or Power button on the remote, or press and hold the Multi-Function Control Wheel on top of the unit.

Snooze: To activate Snooze, press the Snooze button on the remote, or briefly press the Multi-Function Control Wheel on top of the unit. The Snooze time is not adjustable. When operating on battery-only power, pressing Snooze will have no effect.

Note: When in snooze mode, you can see the remaining snooze time by pressing the Snooze button on the remote. If you press the Alarm or Power button on the remote, or if you press and hold the Multi-Function Control Wheel on top of the unit, then the snooze countdown will be cancelled and the PAL+ will go into Standby or off if operating on battery-only power.

Digital Radio (DAB/DAB+/DMB) Mode:

STATION LIST: Use the ▲▼ buttons on the remote, or press the Multi-Function Control Wheel on top of the unit, to show all available DAB/DAB+/DMB stations. Use the ▲▼ buttons to highlight a specific station and the Select button to tune that station. The Station list will disappear between 7 and 15 seconds depending on whether it was accessed via the top Control Wheel or the remote control.

Press and hold the Menu button on the remote to enter the main menu. Use the ▲▼ buttons and the Select button to change the items within the menu. Use the Back button to navigate back, or wait for 15 seconds until the timeout expires.

An asterisk (*) indicates the shown menu item is currently set.

Note: Upon entering Digital radio mode, if the Station list is empty, an auto scan will initiate.

1. **AUTO SCAN:** Searches the entire frequency range. If you move the PAL+ to another location, you must perform a new scan so the radio will find stations in the new location. To cancel the auto scan, press the Back button on remote.
2. **TIVOLI EQ:** Please refer to the section marked “Menu and specific features”.
3. **MANUAL TUNE:** Press the ▲▼ buttons to manually tune specific DAB/DAB+/DMB frequencies, then press Select to tune the displayed frequency.
4. **DRC:** Dynamic Range Control allows you change the sound level of stations to make quiet passages louder to compensate for a noisy environment, or when listening at a low volume level.
5. **ADVANCED MODE:** If the PAL+ is relocated to a different area, you may find stations with the same name. If you enable “Advanced View”, “Long labels”, and “Show Ensemble” under Advanced Mode, you will be able to differentiate between extended station names.

For DAB/DAB+, we suggest disabling all the Advanced Mode settings. For DMB, we suggest enabling them.

6. **UPDATE LIST:** If the PAL+ is relocated to a different area, some stations may become unavailable. Select “Update List” to remove unavailable stations from the Station list. Use the ▲▼ or ◀▶ buttons and the Select button to confirm (Yes) or deny (No) removing unavailable stations.

NOTE: When moving the PAL+ to another location where there may be different DAB stations from the previous location, it is recommended to run an “Update List” to remove unavailable stations.

English

DAB DISPLAY MESSAGES:

Secondary Services: Secondary stations will be indicated by a >> symbol next to the station name. Secondary services may not be available in your area.

“?”: If this symbol appears next to the station name, it means the station is invalid or inactive.

“Not Available”: Shown when tuning a DAB station with an insufficient signal.

About the NiMH Battery Pack:

The PAL+ uses a sealed pack of 6 high capacity Nickel Metal Hydride (NiMH) cells. Unlike Nickel Cadmium (NiCd) batteries, NiMH batteries have no memory effect, provide a longer operating time, and are not composed of toxic metals. The battery icon on the LCD serves both as a power and charging indicator.

CHARGING: To charge the battery, plug the PAL+ in and place it in Standby. From full discharge, the battery will be completely charged within approximately 3.5 hours. Because the battery is new, it may take 4-5 full charge/discharge cycles until you experience average playback performance times. During charging, the battery icon on the LCD will flash. The battery icon will stop flashing and all 3 bars will be shown on the LCD once the battery is fully charged. The battery does *not* charge while the PAL+ is plugged in and turned on, but the battery icon will still show the status of the battery. In short, with the PAL+ plugged in, place it in standby whenever you want to charge the battery.

LOW BATTERY: When running solely on the battery, as the battery becomes discharged, the battery icon will drop from 3 bars, to 2 bars, to 1 bar, and finally show an empty battery. **The audio will begin to sound distorted when the battery starts to reach a low level. This is normal and is an audible warning the battery should be charged soon.** Because the PAL+ NiMH battery has no memory, it is not necessary to wait until the battery is exhausted before recharging, although recharging from a discharged battery will not harm the battery.

The battery icon is an approximation of power/charging status. It may also take several seconds for the icon status to stabilize. If the battery is removed and the PAL+ operates solely from the external adapter, the icon on the LCD will show an empty battery.

BATTERY PLAYBACK TIME: There are many variables such as volume level and program material that determine the amount of playback time you will get from a fully charged battery. For instance, playing the PAL+ at a low volume level will usually yield a longer playback time than at a high volume. As you use your PAL+ you will develop a good idea of what to expect under various conditions.

There is no harm operating your PAL+ continuously from the external adapter.

REPLACING THE BATTERY: Should you ever need to replace the battery, lift the antenna up and use a philips-head screwdriver to remove the two screws holding the battery cover in place. Lift the battery cover off and take note of how the lead is connected to the battery pack prior to disconnecting. Replace the pack making sure to re-connect the leads correctly. Replace the battery cover by inserting the bottom lip first, then screw the cover back on.

 CAUTION: To reduce the risk of fire or personal injury, use an exact-replacement battery pack available through Tivoli Audio or our authorized dealers and dispose of the spent battery pack according to your country's regulations. The battery pack must not be exposed to excessive heat such as sunlight, fire, or the like. Use of a non-Tivoli Audio battery pack could damage the PAL+.

For information about the remote control's battery refer to Point 14 of the "Guide to Features (Remote Control)".

Digital Radio/FM Reception:

When moving the PAL+ to another location where there may be different DAB stations from the previous location, it is recommended to run an "Update List" to initiate a new scan to refresh the DAB station list.

FM: In strong signal locations, reducing the antenna's length may provide better reception.

RDS (FM Band Only):

The Radio Data System (RDS) transmits text data along with the audio broadcast. Not all FM stations utilize this service, thus text may not be present with some stations. For stations broadcasting RDS, the text still might not appear, or might appear scrambled if the signal is too weak. This is not a fault of the PAL+. In such cases, experiment with the position of the FM antenna. Note RDS content is determined by each individual FM station.

Handling the PAL+:

- The PAL+ is weather resistant, but it is not weather proof. It should not be immersed in water or held under running water. It also should not be exposed to extreme temperatures.
- The PAL+ is designed to be portable, but it is not indestructible. Do not drop it, throw it, or subject it to strong impacts.
- Always grip the PAL+ using the side indentations to reduce the chance of it slipping out of your hand.

Cleaning:

Never use any harsh cleansers or solvents on your radio. Normal everyday wear and tear or damage resulting from cleaning or chemicals is not covered under the factory warranty. To clean the PAL+ use a soft cloth and do not rub hard.

English

Limited Warranty:

Tivoli Audio manufactures its products to very high standards and we are confident our products will perform well. Accordingly, we provide a limited warranty on this product against manufacturing defects in material and workmanship to the original owner. This warranty is non-transferable.

Products purchased in the European Union and Norway have a minimum warranty term of two years. For countries where minimum warranty terms are determined by statute, the warranty term is the statutory period required. In all other locations, the warranty term is one year.

This Limited Warranty covers the functionality of the product for its normal, intended use as specified in this Owner's Manual. It does not cover a malfunction or damage that has resulted from improper or unreasonable use or installation, using the charger to charge alkaline batteries, faulty ancillary equipment, modifications, unauthorized repair, shipping damage or loss, abuse, accidents, use on improper voltage/current, power surges, lightning or other acts of God, excess moisture, normal wear and tear, commercial use, or purchase from unauthorized dealers. Proof of purchase as evidence the unit was purchased from an authorized dealer may be required for warranty service. **Please contact the dealer of purchase or local distributor for warranty service or repair.**

Please refrain from opening this product or taking it apart as doing so will void this Limited Warranty. There are no user serviceable parts inside. Tivoli Audio will not pay for costs incurred due to correction of reception problems, elimination of externally generated static/noise, loss of time, inconvenience, loss of use of product, or damage caused by improper use of this product.

In the event the product is returned during the warranty term and is eligible for service under this Limited Warranty, we will repair or replace any defective parts within a reasonable period of time and free of charge.

THIS LIMITED WARRANTY GIVES YOU SPECIFIC LEGAL RIGHTS SUBJECT TO SPECIFIED CONDITIONS. YOU MAY ALSO HAVE OTHER LEGAL RIGHTS WHICH APPLY TO THE PRODUCT YOU HAVE ACQUIRED. THESE LEGAL RIGHTS VARY FROM COUNTRY TO COUNTRY. SOME PLACES DO NOT ALLOW THE EXCLUSION, RESTRICTION, OR MODIFICATION OF CERTAIN IMPLIED RIGHTS OR THEIR EFFECT. IN THOSE SITUATIONS THIS LIMITED WARRANTY WILL ONLY APPLY TO THE EXTENT THAT THE APPLICABLE LAW ALLOWS.

The laws of your country may provide you with legal claims against the seller or manufacturer of this product. This Limited Warranty does not affect those rights.

The provisions of the Limited Warranty are in lieu of any other warranties or conditions, except those provided by law. This Limited Warranty does not affect any legal rights provided to you by law and does not preclude any remedy you may have under law.

In countries where liability limits are not precluded by statute, the maximum liability of Tivoli Audio shall not exceed the purchase price paid by you for the product. In countries where limitations of liability are precluded by law, Tivoli Audio shall be liable for no more than the direct damages for bodily injury, and/or real or personal property arising from the negligence of Tivoli Audio.

Where not prohibited by law, Tivoli Audio shall not be liable for special, incidental, consequential, or indirect damages. Some places do not allow limitations on the exclusion or limitation of relief, special, incidental, consequential or indirect damages, or the limitation of liability to specified amounts, so the above limitations or exclusions may not apply to you.

This Limited Warranty is void if the label bearing the serial number has been removed or defaced.

If you purchased an extended service contract from your dealer and service is required after the term of this Limited Warranty has expired, please contact your extended service contract provider to obtain service.

For your convenience, you may register your product for warranty service online at our website, www.tivoliaudio.com. There is no legal obligation for you to provide personal information. However, such information allows us to maintain a record of the Tivoli Audio products acquired by you and better understand the purchasers of our products. The information collected will be used for marketing purposes by Tivoli Audio and, where permitted, to contact you in relation to the products you have acquired or other products which might be of interest to you from Tivoli Audio or other companies. The information that you provide may be processed in another country.

For service, please contact your dealer or local distributor.

Specifications:

Model:	PAL+
Type:	Portable DAB/DAB+/DMB/FM radio
Driver:	2.5" full range, video shielded
Receiving Bands:	FM: 87.5-108.0MHz (receiving range may vary by region) DAB (Band III)/DAB+/DMB: 174-240MHz
Power:	12VDC nominal – 15VDC maximum, 1000mA
Battery Pack:	NiMH 7.2V 2200mA
Battery Current:	1000mA
DC Adapter:	PALP-PS-CE : 12VDC 1A 230V 50Hz
Dimensions:	15.55cm H x 9.35cm W x 9.25cm D (6.12" H x 3.68" W x 3.64" D)
Weight:	0.84 Kg

All specifications subject to change without notice.

Tivoli Audio reserves the right to make product changes without notice.

Tivoli Audio, the Tivoli Audio logo, PAL+, and Portable Audio Laboratory are trademarks of Tivoli Audio, LLC.



PALTM+

Portable Audio LaboratoryTM

Tragbares Radio für DAB/DAB+/DMB/UKW

Inhalt:

Sicherheitshinweise.....	21
Einführung; Info zu Tivoli Audio.....	23
Erste Schritte, Halterung für die Fernbedienung, Bedienelemente an der Vorderseite.....	24
Bedienelemente an der Rückseite.....	26
Fernbedienung	27
Menü und einzelne Funktionen	29
Einstellen der Weckzeit	31
Weckfunktionen.....	32
Digitaler Empfang (DAB/DAB+/DMB).....	33
Der Akku.....	34
Digitaler und UKW-Empfang, RDS, Handhabung, Reinigung.....	35
Gewährleistung.....	36
Technische Daten	38

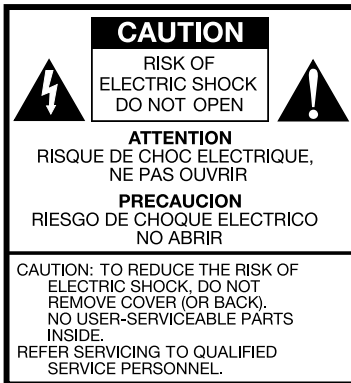

This symbol is intended to alert the user to the presence of uninsulated "dangerous voltage" within the product's enclosure that may be of sufficient magnitude to constitute a risk of electric shock to persons.



This symbol is intended to alert the user to the presence of important operating and maintenance (servicing) instructions in the literature accompanying the appliance.

Wichtige Sicherheitshinweise:

1. Lesen Sie diese Anweisungen sorgfältig durch.
2. Bewahren Sie diese Anweisungen auf.
3. Beachten Sie alle Warnhinweise.
4. Befolgen Sie alle Anweisungen.
5. Halten Sie dieses Gerät von Wasser fern. Verwenden Sie dieses Gerät beispielsweise nicht in der Nähe einer Badewanne, in einem feuchten Keller, in der Nähe eines Swimmingpools und dergleichen. ACHTUNG! Setzen Sie das Gerät nicht Regen oder Feuchtigkeit aus.
6. Reinigen Sie das Gerät nur mit einem trockenen Tuch.
7. Stellen Sie sicher, dass die Belüftungsöffnungen nicht versperrt sind. Schließen Sie das Gerät gemäß den Anweisungen des Herstellers an.
8. Schließen Sie das Gerät nicht in der Nähe von Wärmequellen wie z. B. Heizkörpern, Heizauslässen, Öfen oder anderen wärmeerzeugenden Geräten (inklusive Verstärker) an.
9. Setzen Sie nicht die Sicherheitsfunktion des verpolungssicheren oder geerdeten Steckers außer Kraft. Ein verpolungssicherer Stecker ist mit zwei unterschiedlich breiten Kontakten ausgestattet. Ein geerdeter Stecker ist neben den zwei Kontakten außerdem mit einem Massekontakt ausgestattet. Der breite Kontakt bzw. der Massekontakt dienen zu Ihrer Sicherheit. Falls der gelieferte Stecker nicht in Ihre Steckdose passt, wenden Sie sich zum Austausch der entsprechenden Steckdose bitte an einen Elektriker.
10. Stellen Sie sicher, dass nicht auf das Stromkabel getreten und das Kabel nicht geknickt wird, insbesondere an Steckern, Steckdosen und an der Stelle, wo das Kabel am Gerät austritt.
11. Verwenden Sie ausschließlich die vom Hersteller angegebenen Anbau- und Zubehörgeräte.
12. Verwenden Sie das Gerät nur mit Wagen, Gestellen, Stativen, Halterungen oder Tischen, die vom Hersteller angegeben bzw. mit dem Gerät verkauft wurden. Gehen Sie bei dem Bewegen eines Wagens mit Vorsicht vor, um Verletzungen durch ein Umstürzen der Kombination Apparat/Wagen zu vermeiden.



Deutsch

13. Bei Gewittern oder bei längerer Nichtverwendung sollten Sie den Netzstecker ziehen.
14. Lassen Sie alle Wartungsarbeiten nur von qualifiziertem Personal durchführen. Eine Wartung oder Reparatur wird erforderlich, wenn das Gerät auf irgendeine Weise beschädigt wurde, wie z.B. durch eine Beschädigung von Stromversorgungskabel oder Stecker, wenn Flüssigkeit auf das Gerät verschüttet wurde oder Gegenstände in das Gerät gefallen sind, das Gerät Regen oder anderer Feuchtigkeit ausgesetzt wurde, das Gerät nicht ordnungsgemäß funktioniert oder fallen gelassen wurde.
15. Schützen Sie das Gerät zusätzlich dadurch, dass Sie den Netzstecker bei einem Gewitter oder wenn Sie das Gerät für eine längere Zeit unbeaufsichtigt lassen bzw. nicht benutzen wollen aus der Steckdose ziehen. Dadurch verhindern Sie eine Beschädigung des Geräts durch Blitzschlag oder Spannungsspitzen.
16. Betreiben Sie das Gerät nur mit den auf der Rückseite angegebenen Stromquellen. Verwenden Sie bei Geräten mit einer externen Stromversorgung im Fall von Verlust oder Beschädigung nur ein identisches Ersatzteil. Entnehmen Sie bei Geräten mit einer Batteriestromversorgung dem Benutzerhandbuch die notwendigen Informationen.
17. Ziehen Sie den Netzstecker und lassen Sie Wartungsarbeiten von qualifiziertem Personal durchführen, wenn :
 - a. das Netzkabel oder der Stecker beschädigt ist
 - b. Flüssigkeit in das Gerät gelaufen bzw. Gegenstände hineingefallen sind
 - c. das Gerät bei Benutzung laut Bedienungsanweisung nicht ordnungsgemäß funktioniert.
 - d. das Gerät fallen gelassen oder auf eine andere Weise beschädigt wurde
 - e. das Gerät eine deutliche Veränderung der Leistung aufweist
18. Vermeiden Sie Kontakt mit der Flüssigkeit, wenn das Display einen Riss bekommt bzw. beschädigt wird.
19. Achten Sie auf einen sicheren Abstand des Gerätes zu offenem Feuer, z.B. einer brennenden Kerze
20. Der empfohlene Temperaturbereich für den Betrieb des Radios liegt zwischen 5 °C und 40 °C.
21. Das Netzteil muss so platziert sein, dass es problemlos zugänglich ist und nicht durch Möbel o.ä. verdeckt wird.

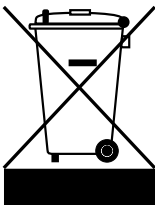

Dieses Produkt ist recyclingfähig. Produkte mit diesem Symbol dürfen NICHT im normalen Hausmüll entsorgt werden. Entsorgen Sie das Produkt am Ende der Nutzungsdauer bei einer ausgewiesenen Recycling-Sammelstelle für elektrische und elektronische Geräte. Weiterführende Informationen über Rücknahme- und Sammelstellen erhalten Sie bei Ihren örtlichen Behörden.

Die europäische WEEE-Richtlinie (Elektro- und Elektronikgerätegesetz) wurde eingeführt, um die Abfallmenge auf Mülldeponien erheblich zu verringern und so die Schäden für die Umwelt und die menschliche Gesundheit zu reduzieren. Handeln Sie bitte verantwortungsbewusst, indem Sie Altgeräte dem Recycling zuführen. Falls das Produkt noch verwendbar sein sollte, sollten Sie Verschenken oder Weiterverkauf in Betracht ziehen.

Anleitung und Hinweise zu Ihrem PAL+:

Herzlichen Glückwunsch zum Erwerb des Geräts. Wir finden, dass das PAL+ zu den besten tragbaren DAB/DAB+/DMB/UKW-Radios gehört, die derzeit erhältlich sind.

Wir wissen, dass Sie es kaum erwarten können, Ihr neues Radio einzuschalten. Nehmen Sie sich bitte dennoch einen Augenblick Zeit, um diese Bedienungsanleitung sowie die Sicherheitsanweisungen durchzulesen, damit Sie sämtliche Funktionen Ihres PAL+ nutzen können. Bei Fragen können Sie sich jederzeit an Ihren Händler oder direkt an Tivoli Audio wenden.

Heben Sie bitte den Versandkarton und die Originalverpackung für den Fall auf, dass Sie Ihr Radio möglicherweise einmal verschicken müssen, da Versandschäden nicht von der Werksgarantie abgedeckt sind.

Im Namen aller Beschäftigten möchten wir Ihnen dafür danken, dass Sie sich für Tivoli Audio entschieden haben, und Ihnen viel Vergnügen wünschen mit Ihrem neuen PAL+.

Über Tivoli Audio:

Tivoli Audio wurde von Tom DeVesto mit der Vision gegründet, den Kunden Audioprodukte anzubieten, die über eine einfache Bedienung, ein elegantes Design und eine hohe Qualität verfügen. Als Geschäftsführer und Leiter der Forschungs- und Entwicklungsabteilung bei seiner vorherigen Firma, Cambridge SoundWorks*, war Tom DeVesto verantwortlich für die Entwicklung einer Reihe sehr erfolgreicher Homeentertainment- und Multimediaprodukte. Des Weiteren bekleidete er Positionen im gehobenen Management der Produktentwicklung bei Advent und Kloss Video.

*Cambridge SoundWorks ist ein eingetragenes Warenzeichen von Creative Labs, Singapur.

Zum Lieferumfang Ihres PAL+ - Radios gehört:

- Ein (1) Netzteil
- Ein (1) Stereo-Audiokabel 3,5 mm
- Ein (1) NiMH Akku (eingesetzt)
- Eine (1) Fernbedienung (inklusive Batterie)
- Eine (1) Halterung für die Fernbedienung

Wenden Sie sich bitte an Ihren Händler oder Tivoli Audio, wenn einer dieser Artikel fehlen sollte.

Deutsch

Erste Schritte:

1. Ziehen Sie die Antenne aus.
2. Verbinden Sie das mitgelieferte Netzteil mit dem Eingang für 12 V DC- auf der Rückseite Ihres PAL+ und schließen Sie das Gerät an eine Steckdose an.
3. Drücken Sie den Ein-/Aussschalter der Fernbedienung bzw. kurz auf den Drehregler auf der Oberseite Ihres PAL+. Warten Sie bis der automatische Sendersuchlauf abgeschlossen ist.
4. Über die Pfeiltasten auf der Fernbedienung (Tune +/-) können Sie sich die verfügbaren Sender anzeigen lassen und den gewünschten Sender auswählen.
5. Durch Drücken der Menu/Select-Taste auf der Fernbedienung wird der gewählte Sender eingestellt.
6. Durch Drücken der Taste Volume +/- auf der Fernbedienung bzw. Drehen des Drehreglers können Sie die Lautstärke auf das gewünschte Maß einstellen.

Halterung für die Fernbedienung:

Zum Lieferumfang gehört eine separate Halterung für die Fernbedienung. Diese ist auf der Rückseite mit einer Klebefläche versehen. Ziehen Sie den Schutzfilm ab und befestigen Sie die Halterung an der Seite Ihres PAL+. Stecken Sie die Fernbedienung mit dem Sensor nach oben in die Halterung.

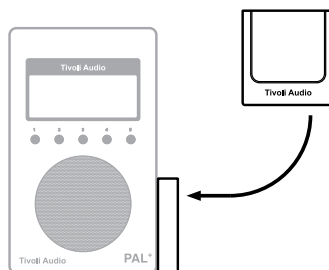

Erläuterung der Bedienelemente (Ober- und Vorderseite):

1. MULTIFUNKTIONS-DREHREGLER (OBEN):

Der Drehregler dient zur bequemen Ausführung mehrerer Funktionen:

Ein-/Aussschalter: Schalten Sie Ihr PAL+ durch kurzes Drücken auf den Drehregler ein. Halten Sie den Drehregler gedrückt, um das Gerät auszuschalten. (Hinweis: Das Gerät kann nicht über den Ein-/Aussschalter auf der Fernbedienung eingeschaltet werden, wenn es ausgeschaltet und nicht an einer Steckdose angeschlossen ist).

Lautstärke: Bei eingeschaltetem Gerät können Sie durch Drehen des Reglers im Uhrzeigersinn die Lautstärke erhöhen bzw. durch Drehen in die Gegenrichtung verringern.

Sendereinstellung: Bei eingeschaltetem Gerät (außer AUX) können Sie durch Drehen des Reglers im Uhrzeigersinn einen Sender im oberen Frequenzbereich wählen bzw. durch

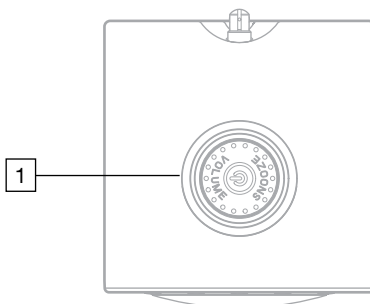

Drehen in die Gegenrichtung einen Sender im unteren Frequenzbereich. Durch erneutes Drücken stellen Sie den Sender ein und schalten wieder auf Lautstärkeregelung. Wenn der manuelle Einstellmodus aktiviert ist, erscheint in der Anzeige ein "T". Erfolgt für etwa 7 Sekunden keine Eingabe, wird der Drehregler auf Lautstärkeregelung zurückgesetzt.

Quelle: Bei eingeschaltetem Gerät können Sie durch zweimaliges Drücken auf den Drehregler das Quellenmenü aufrufen. Drehen Sie den Regler auf die gewünschte Quelle und wählen Sie diese durch Drücken auf den Regler aus. Wenn innerhalb von 7 Sekunden keine Quelle ausgewählt wurde, springt die Anzeige wieder auf die zuletzt aktivierte Quelle zurück.

Schlummerfunktion: Bei Ertönen des Wecksignals können Sie durch Drücken auf den Drehregler die Schlummerfunktion aktivieren. Wenn die Schlummerfunktion aktiviert ist, erscheint in der Anzeige ein (ZZ) Symbol. Die Zeit der Schlummerfunktion ist fest auf 7 Minuten eingestellt. Durch erneutes Drücken auf den Drehregler bei aktivierter Schlummerfunktion können Sie diese abschalten. Für die Schlummerfunktion muss Ihr PAL+ an die Steckdose angeschlossen sein. Bei reinem Akkubetrieb kann die Schlummerfunktion nicht genutzt werden.

2. LCD-ANZEIGE:

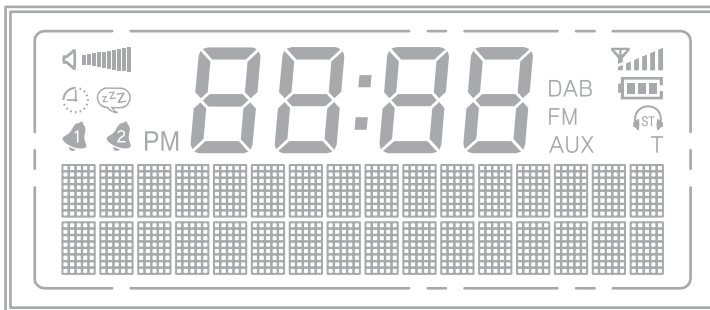

🔊 : Lautstärke

🕒 : Sleep timer

(ZZ) : Schlummerfunktion

🕒 1 🕒 2 : Wecker 1 und 2

88:88 (zentrale Anzeige): Zeit

📶 : Signalstärke

FM: UKW

DAB: DAB-/DAB+/-/DMB-Frequenzbereich

AUX: Periphergeräte

🔋 : Ladezustand des Akkus

🎧 (ST) : Mono-/Stereo-Anzeige für Kopfhörerausgang

T: Manuelle Sendereinstellung

3. **VOREINSTELLUNGEN:** Halten Sie die Taste gedrückt, um den gerade eingestellten Sender zu speichern. Drücken Sie die Taste kurz, um den Sender aufzurufen, der auf diesem Platz gespeichert ist. Im UKW-Modus wird die Nummer des voreingestellten Senders im Display angezeigt. Für jeden Frequenzbereich gibt es 5 Voreinstellungen.

Deutsch

Erläuterung der Bedienelemente (Rückseite):

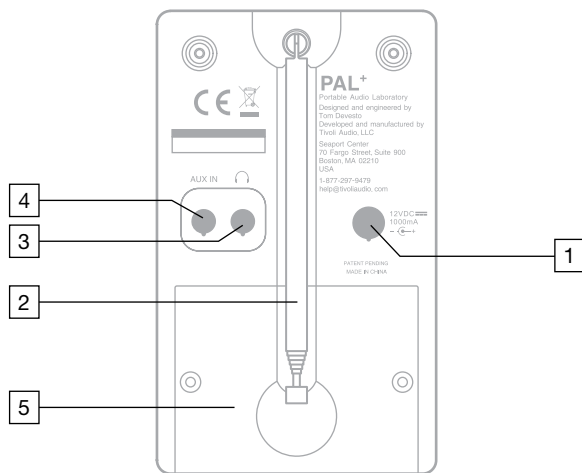

- 1. 12VDC/1000mA:** Über diesen Eingang können Sie Ihr PAL+ über das Netzteil betreiben bzw. den Akku aufladen, wenn sich das Gerät in Standby befindet. **Verwenden Sie ausschließlich das mit diesem Produkt gelieferte Netzteil.** Bei Beschädigung oder Verlust des Netzteils darf nur ein identisches Ersatzteil verwendet werden. Jedes benutzte DC-Netzteil muss der EN/IEC 60065 entsprechen und für 12 V DC 1 A und 230 V 50 Hz ausgelegt sein (abhängig von den örtlichen Gegebenheiten). Die Verwendung eines vom Hersteller nicht empfohlenen bzw. nicht normgerechten Netzteils ist eine potentielle Gefahrenquelle. Der Steckverbinder ist 5,5 mm/2,1 mm., Mitte positiv. Schützen Sie den Ausgang mit dem Gummistopfen, wenn er nicht verwendet wird. Eine Erwärmung des Netzteils während des Betriebs ist völlig normal.
- 2. ANTENNE:** Stellen Sie die Teleskopantenne ein und richten Sie sie für optimalen Empfang aus. An Orten mit einem starken UKW-Signal können Sie den Empfang durch Verkürzen der Antenne verbessern. Bei Nichtbenutzung des Gerätes sollte die Antenne eingezogen sein, um sie zu schützen. Weitere Informationen finden Sie im Abschnitt "Empfang".
- 3. KOPFHÖRERANGANG:** An diesen variablen Ausgang können Sie einen Kopfhörer (nicht im Lieferumfang enthalten) anschließen. Bei angeschlossenem Kopfhörer wird der Gerätelautsprecher deaktiviert. Die Kopfhörerlautstärke wird über den Drehregler oder die Fernbedienung geregelt. Durch Drücken der MONO-Taste auf der Fernbedienung können Sie den Kopfhörerausgang von Mono auf Stereo umschalten. In der Anzeige erscheint ein Kopfhörersymbol (🎧) und zeigt an, dass der Kopfhörerausgang auf Stereo eingestellt ist. Wenn Sie über Kopfhörer ein starkes Rauschen beim UKW-Empfang haben, kann der Empfang durch Umschalten auf Mono verbessert werden. Der Stereoausgang ist für 3,5-mm-Klinkenstecker ausgelegt. Vermeiden Sie bei Kopfhörern zu hohe Lautstärke, um Gehörschäden zu verhindern. Tragen Sie keine Kopfhörer wenn Sie ein Kraftfahrzeug steuern. Schützen Sie den Ausgang mit dem Gummistopfen, wenn er nicht verwendet wird.

4. **AUX IN:** Um ein Periphergerät wie beispielsweise einen iPod oder einen anderen MP3-Player anzuschließen, verbinden Sie den Audioausgang des externen Geräts mit diesem Stereoingang und stellen über Fernbedienung oder den Drehregler als Quelle "Auxiliary" ein. Der Stereoingang ist für 3,5-mm-Klinkenstecker ausgelegt. Hinweis: Für die Wiedergabe eines externen Gerätes müssen Sie möglicherweise eine andere Lautstärke einstellen als für den Radiobetrieb. Schützen Sie den Ausgang mit dem Gummistopfen, wenn er nicht verwendet wird.
5. **BATTERIEFACH:** Hier ist der NiMH-Akku Ihres PAL+ untergebracht. Hinter der Verblendung befindet sich eine Mini-USB-Schnittstelle. **Dieser Eingang ist nur für den Geräteservice bestimmt.** Jede andere als die zweckbestimmte Verwendung dieser Schnittstelle kann Ihr PAL+ beschädigen und fällt nicht unter die Garantie.

Erläuterung der Bedienelemente (Fernbedienung):

(Zum Lieferumfang gehört eine separate Halterung für die Fernbedienung. Diese ist auf der Rückseite mit einer Klebefläche versehen. Ziehen Sie den Schutzfilm ab und befestigen Sie die Halterung an einer Seite Ihres PAL+.)

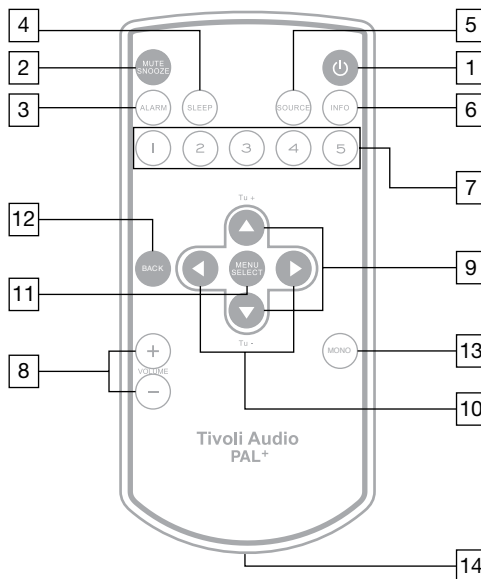

1. **EIN-/AUSSCHALTER:** Drücken Sie diese Taste kurz, um Ihr PAL+ einzuschalten. Das Radio wird eingeschaltet und die zuletzt verwendete Quelle wird aktiviert. Durch erneutes Drücken schalten Sie das Gerät aus. Das Gerät kann nicht über den Ein-/Ausschalter auf der Fernbedienung eingeschaltet werden, wenn es ausgeschaltet und nicht an einer Steckdose angeschlossen ist.
2. **MUTE/SNOOZE:** Drücken Sie diese Taste während der Tonwiedergabe des Geräts, um den Audioausgang zu deaktivieren (es werden keine Lautstärkebalken angezeigt). Drücken Sie die Taste erneut oder stellen Sie die Lautstärke ein, um die Wiedergabe

Deutsch

wiederherzustellen. Mit dieser Taste können Sie das Wecksignal nach Ertönen abschalten. In der Anzeige erscheint ein  Symbol, wenn die Schlämmerfunktion aktiviert ist. Diese ist auf 7 Minuten eingestellt und kann nicht verändert werden. Für die Schlämmerfunktion muss Ihr PAL+ an die Steckdose angeschlossen sein. Bei reinem Akkubetrieb kann die Schlämmerfunktion nicht genutzt werden.

3. **ALARM:** Mithilfe der Pfeiltasten ▲▼ und der Select-Taste können Sie die Weckfunktionen einstellen und aktivieren. Wichtige Hinweise sowie eine ausführliche Anleitung finden Sie im Abschnitt "Einstellen der Weckzeit".
4. **SLEEP:** Durch wiederholtes Drücken sehen Sie, nach welcher Zeit sich das Radio automatisch abschaltet. Durch Drücken der Select-Taste können Sie diese Zeit auswählen. Wenn der Sleep-Timer aktiv ist, können Sie die verbleibende Zeit durch Drücken der Sleep-Taste auf der Fernbedienung ablesen. Bei aktiviertem Sleep-Timer erscheint in der Anzeige ein kleines Uhrensymbol []. Um den Sleep-Timer abzuschalten, drücken Sie die Sleep-Taste bis "Off" in der Anzeige erscheint. Im reinen Akkubetrieb (kein Netzteil angeschlossen) mit eingeschaltetem Sleep-Timer und aktiviertem Wecker ertönt nach der automatischen Abschaltung bei Ende des Schlafmodus kein Wecksignal. Um sowohl den Sleep-Timer als auch die Weckfunktion nutzen zu können, muss das Netzteil angeschlossen sein.
5. **SOURCE:** Durch mehrmaliges Drücken dieser Taste können Sie die Quelle ändern.
6. **INFO:** Durch mehrmaliges Drücken können Sie je nach Quellenmodus die verfügbaren Informationen abrufen. Diese Funktion steht nicht zur Verfügung, wenn Auxiliary eingestellt ist.
7. **VOREINSTELLUNGEN 1-5:** Halten Sie die Taste gedrückt, um den gerade eingestellten Sender zu speichern. Drücken Sie die Taste kurz, um den Sender aufzurufen, der über die Voreinstellung gespeichert ist. Im UKW-Modus erscheint die Nummer des voreingestellten Senders in der Anzeige. Für jeden Frequenzbereich gibt es 5 Voreinstellungen.
8. **VOLUME +/-:** Durch Drücken der Taste Volume + bzw. Volume - können Sie die Lautstärke erhöhen oder verringern. Sollte der Klang verzerrt sein, verringern Sie die Lautstärke, um eine Beschädigung des Lautsprechers zu vermeiden. Wenn Sie bei stummgeschaltetem Gerät die Lautstärke Ihres PAL+ ändern, wird die Stummschaltung (Mute) aufgehoben.
9. **▲▼/TUNE +/-:** Über diese Tasten bewegen Sie sich innerhalb der Menüs. Mit diesen Tasten können Sie außerdem im UKW-Modus Sender manuell einstellen oder automatisch nach Radiosendern suchen. Wenn der manuelle Einstellungsmodus aktiviert ist, erscheint in der Anzeige ein "T". Halten Sie die Taste gedrückt, um die Frequenzbereiche schnell zu durchlaufen. Es dauert etwa eine Sekunde, bis sich die Frequenzen ändern. Drücken Sie diese Taste 1,5 Sekunden lang, und lassen Sie sie dann los, um automatisch nach dem nächsten Sender zu suchen. In der Anzeige erscheint "Suche...". Unter "Sucheinstellungen" im Abschnitt "Menü und einzelne Funktionen" finden Sie weitere Informationen.
10. **◀▶:** Anstelle der Taste "Select" kann auch die rechte Pfeiltaste genutzt werden. Die linke Pfeiltaste kann in einigen Menüpunkten anstelle der Taste "Back" genutzt werden.
11. **MENU/SELECT:** Drücken und halten Sie diese Taste, um das Hauptmenü aufzurufen, und drücken Sie diese Taste dann erneut kurz, um einzelne Menüpunkte auszuwählen. Weitere Informationen finden Sie im Abschnitt "Menü".
12. **BACK:** Mit dieser Taste gelangen Sie auf die vorherige Seite des Menüs.

- 13. MONO:** Drücken Sie diese Taste, um am Kopfhörerausgang zwischen Mono und Stereo umzuschalten. In der Anzeige erscheint "M" für Mono und "ST" für Stereo. "Mono" oder "Stereo" wird auch angezeigt, wenn im UKW-Modus auf der Fernbedienung die Info-Taste gedrückt wird. Wenn Sie in Stereo über Kopfhörer ein starkes Rauschen beim UKW-Empfang haben, kann der Empfang dadurch verbessert werden, dass Sie auf Mono schalten. Siehe auch "Balance" im Abschnitt "Menü und einzelne Funktionen".
- 14. BATTERIEFACH:** Entfernen Sie vor Gebrauch der Fernbedienung den Schutzstreifen, der aus dem Batteriefach herausragt. Falls ein Austausch der Batterie in der Fernbedienung notwendig sein sollte, verwenden Sie eine CR2025-Knopfzelle.

⚠ VORSICHT: Bei nicht ordnungsgemäßigem Wechsel der Batterie besteht Explosionsgefahr. Die Batterie darf nur durch eine gleiche oder gleichwertige Batterie ersetzt werden. Entsorgen Sie verbrauchte Batterien gemäß den in Ihrem Land geltenden gesetzlichen Vorschriften.

Menü und einzelne Funktionen:

Um das Hauptmenü aufzurufen, drücken und halten Sie die Taste "Menu". Mithilfe der Pfeiltasten ▲▼ auf der Fernbedienung und der Select-Taste können Sie zwischen den einzelnen Menüpunkten wechseln. Um zur vorherigen Seite zu gehen, benutzen Sie die Back-Taste oder warten Sie, bis Sie nach 15 Sekunden automatisch zurück geführt werden.

Ein Sternchen (*) zeigt an, dass der gezeigte Menüpunkt momentan eingestellt ist.

- 1. SUCHEEINSTELLUNGEN (NUR UKW-MODUS):** Drücken Sie die Taste "Select" und wählen im Sie mithilfe der Pfeiltasten ▲▼ und der Taste "Select" zwischen "Nur starke Sender" und "Alle Sender" für den automatischen Sendersuchlauf (Siehe Punkt 9 (▲▼/ Tune +/-) im Abschnitt "Fernbedienung"). Wenn Sie "Alle Sender" auswählen, erhöht sich die Empfindlichkeit des Suchlaufs und es besteht die Wahrscheinlichkeit, dass der Suchlauf auch bei Rauschen anhält. Wenn das Gerät auf Auxiliary eingestellt ist, steht diese Funktion nicht zur Verfügung.
- 2. TIVOLI EQ (EQUALIZER):** Zur Einstellung der Höhen und Tiefen drücken Sie die Select-Taste und stellen Sie über die Pfeiltasten ▲▼ und "Select" die gewünschten Werte ein. Die eingestellten Werte werden unter "Benutzer EQ" angezeigt. Mithilfe der Pfeiltasten ▲▼ und der Select-Taste können Sie die Tonstärke ein- oder ausschalten. Es ist empfehlenswert, bei geringer Lautstärke die Tonstärke einzuschalten, da hierbei niedrige und hohe Tonfrequenzen verstärkt werden und dadurch ein natürlicheres Klangbild erzeugt wird. Mithilfe der Pfeiltasten ▲▼ und der Taste "Select" können Sie die voreingestellten Equalizer-Einstellungen aktivieren. Durch die Auswahl einer Equalizer-Voreinstellung werden alle Höhen- und Tiefeneinstellungen überschrieben. Die Tonstärke bleibt davon jedoch unberührt. Durch die Einstellung "Flat EQ" werden die Audio-Einstellungen auf die Werkseinstellung zurückgesetzt, d.h. dass Höhen und Tiefen auf Null gesetzt werden. Bei "Flat EQ" wird außerdem die Tonstärke abgeschaltet. Wenn Sie jedoch für Höhen und Tiefen individuelle Einstellungen vorgenommen haben, werden diese unter "Benutzer EQ" angezeigt. Durch bloßes Auswählen von "Benutzer EQ" können Sie Ihre Einstellungen für Höhen und Tiefen wieder aktivieren. Im Equalizer-Menü werden die Einstellungen für Höhen und Tiefen durch die Zahlen auf der rechten Seite angezeigt.

Deutsch

- BALANCE (UNTER TIVOLI EQ):** Drücken Sie die Pfeiltasten ▲▼ um die Balance einzustellen. Diese Steuerung wirkt sich lediglich auf den Kopfhörer-Ausgang aus.
- ZEIT (UNTER EINSTELLUNGEN):
EINSTELLUNG 12/24 STUNDEN:**
Drücken Sie die Taste "Select" und wählen Sie mithilfe der Pfeiltasten ▲▼ und "Select" die Anzeige 12 oder 24 Stunden.

Einstellung von Datum und Uhrzeit:

Drücken Sie die Taste "Select" und stellen Sie mithilfe der Pfeiltasten ▲▼ und "Select" zuerst die Stunden, dann die Minuten und zuletzt das Datum ein. Stellen Sie die automatische Aktualisierung auf "Nicht aktualisieren" ein, um die Zeit manuell einzustellen. Siehe untenstehenden Abschnitt "Automatisch Aktualisieren" für weitere Informationen.

Automatisch Aktualisieren:

Drücken Sie die Taste "Select" und wählen Sie über die Pfeiltasten ▲▼ und die Taste "Select" zwischen "Aktualisieren von beliebiger Quelle", "Aktualisieren von DAB" (auch DMB) oder "Aktualisieren von UKW" (RDS). Für jede automatische Aktualisierung wird ein zuverlässiger Empfang von DAB bzw. UKW/RDS mit einem Datums- und Uhrzeitsignal benötigt. Das Aktualisieren der Uhrzeit kann bis zu einer Minute oder länger dauern. Tivoli Audio übernimmt keine Verantwortung für ungenaue Informationen zu Datum und Uhrzeit durch ein automatisches Signal.

Um die Uhr manuell einzustellen, wählen Sie im Menü Zeit mithilfe der Pfeiltasten ▲▼ bzw. ◀▶ zunächst "Nicht aktualisieren" und dann "Datum/Uhrzeit einstellen" und stellen anschließend über "Select" die Uhrzeit ein. Wiederholen Sie diese Schritte zur Einstellung der Minuten und drücken Sie "Select" zum Speichern. Innerhalb dieses Menüs haben Sie zusätzlich die Möglichkeit, das Datumsformat einzustellen und zwischen 12- und 24-Stunden-Anzeige zu wechseln.

HINWEIS: Bei Stromausfall bleiben die Weckzeit(en) und Uhrzeit durch einen eingebauten Datensicherungsspeicher erhalten. Wenn unter "Automatische Aktualisierung" die Option "Aktualisieren von beliebiger Quelle" eingestellt ist, kann das Radio das Signal des zuletzt gehörten Senders finden, auch wenn Ihr PAL+ auf Standby geschaltet ist.

Einstellen des Datumsformats:

Drücken Sie die Taste "Select" und wählen Sie über die Pfeiltasten ▲▼ und "Select" ein Datumsformat aus.

- HINTERGRUNDBELEUCHTUNG (UNTER EINSTELLUNGEN):**

Automatisch dimmen:

Die Hintergrundbeleuchtung ist werkseitig auf eine konstante Stärke eingestellt. Sie kann jedoch so eingestellt werden, dass sie automatisch gedimmt wird, wenn innerhalb einer festgelegten Zeitspanne keine Taste betätigt wird. Sobald am Gerät oder an der Fernbedienung eine Taste gedrückt wird, schaltet die Hintergrundbeleuchtung automatisch wieder auf volle Stärke. Drücken Sie die Taste "Select" und wählen Sie über die Pfeiltasten ▲▼ und Select die gewünschte Zeitspanne bis zum Dimmen des Hintergrundlichtes aus. Sie können zwischen 10, 20 ,30, 45, 60, 90, 120 und 180 Sekunden wählen oder die automatische Dimmfunktion vollständig deaktivieren.

Hintergrundbeleuchtung ein:

Drücken Sie die Taste "Select" und wählen Sie über die Pfeiltasten ▲▼ und Select die gewünschte Stärke der Hintergrundbeleuchtung.

Dimmstärke:

Wenn Sie unter "Automatisch dimmen" eine Zeitspanne für die Aktivierung der Dimmung gewählt haben, drücken Sie die Taste "Select" und stellen Sie über die Pfeiltasten ▲▼ und Select für diese Einstellung die gewünschte Dimmstärke ein. Falls die Hintergrundbeleuchtung in bestimmten Situationen stört, z.B. beim Schlafen, kann die Stärke auf "Off" gestellt werden. Durch das Einstellen der Dimmstärke kann außerdem die Akkulaufzeit verlängert werden.

6. **SPRACHE (UNTER EINSTELLUNGEN):** Drücken Sie die Taste "Select" und stellen Sie mithilfe der Pfeiltasten ▲▼ und Select die gewünschte Sprache ein.
7. **EINSTELLUNGEN ZURÜCKSETZEN (UNTER EINSTELLUNGEN):** Drücken Sie die Taste "Select" und wählen Sie mithilfe der Pfeiltasten ▲▼ bzw. ◀▶ und Select, ob Sie auf die Werkseinstellungen zurücksetzen wollen (Ja) oder nicht (Nein). Wenn Sie das Gerät zurücksetzen, werden die Werkseinstellungen wiederhergestellt und alle persönlichen Einstellungen wie Radiosender und Sprache gelöscht.
8. **ID (UNTER EINSTELLUNGEN):** Drücken Sie die Taste "Select" um Ihre ID-Nummer zu sehen. Wenn Sie sich mit einer Frage an Ihren Händler oder an Tivoli Audio wenden, wird man Sie möglicherweise nach der Nummer in diesem Feld fragen.
9. **SLEEP-TIMER (UNTER EINSTELLUNGEN):** Drücken Sie "Select" stellen Sie mithilfe der Pfeiltasten ▲▼ und Select den Sleep-Timer auf eine der angegebenen Zeiten ein. Es befindet sich auch eine Sleep-Taste auf der Fernbedienung. Bei aktivem Sleep-Timer erscheint in der Anzeige ein kleines Uhrensymbol.

HINWEIS: Wenn im reinen Akkubetrieb (kein Netzteil angeschlossen) Sleep-Timer und Wecker eingeschaltet sind, ertönt nach der automatischen Abschaltung bei Ende des Sleep-Modus kein Wecksignal. Um sowohl den Sleep-Timer als auch die Weckfunktion nutzen zu können, muss das Netzteil angeschlossen sein.

Einstellen der Weckzeit:

Zum Einstellmenü für die Weckzeiten gelangen Sie über das Hauptmenü oder durch Drücken der Alarm-Taste auf der Fernbedienung.

1. Wecker 1 wird zuerst angezeigt. Mithilfe der Pfeiltasten ▲▼ und Select können Sie zwischen Wecker 1 und 2 wählen. Hinweis: Mithilfe der Pfeiltasten ◀ und ▶ sowie der Select-Taste können Sie sich jederzeit durch das Weckmenü bewegen.
2. Sie können den Wecker mithilfe der Pfeiltasten ▲▼ und Select an- oder abschalten. Wenn kein Datum und keine Uhrzeit eingestellt sind, werden Sie zuerst dazu aufgefordert, Datum/Uhrzeit einzustellen.
3. Stellen Sie mithilfe der Pfeiltasten ▲▼ die Stunde ein und drücken Sie dann die Taste "Select". Wiederholen Sie diesen Schritt zum Einstellen der Minuten und, falls die Anzeige auf 12 Stunden eingestellt ist, für AM/PM und drücken Sie dann erneut Select.
4. Stellen Sie mithilfe der Pfeiltasten ▲▼ ein, wie lange das Wecksignal ertönen soll, und drücken Sie anschließend die Select-Taste.
5. Wählen sie mithilfe der Pfeiltasten ▲▼ die gewünschte Quelle für Ihr Wecksignal aus. Wenn als Quelle DAB (schließt DAB+/DMB ein) oder UKW eingestellt ist, können Sie mithilfe der Pfeiltasten ▲▼ einen voreingestellten oder den zuletzt gehörten Sender auswählen.

Deutsch

Drücken Sie anschließend die Taste "Select". Wenn als Quelle für das Wecksignal DAB eingestellt ist und der zuletzt gehörte Sender zur Weckzeit nicht empfangen werden kann, ertönt das Standard-Wecksignal.

6. Stellen Sie mithilfe der Pfeiltasten ▲▼ ein, wie oft das Wecksignal ertönen soll, und drücken Sie anschließend Select. Wenn "Einmal" ausgewählt ist, muss das gewünschte Datum für das einmalige Wecksignal eingestellt werden.
7. Stellen Sie zuletzt mithilfe der Pfeiltasten ▲▼ die gewünschte Lautstärke des Wecksignals ein und drücken Sie anschließend auf Select.
8. Wiederholen Sie diesen Vorgang wenn nötig für Wecker 2.

Wenn Ihnen während des Einstellens ein Fehler unterläuft, drücken Sie an der Fernbedienung die Taste "Back" (Zurück), um erneut zu beginnen.

Ihre Einstellungen werden erst gespeichert, wenn der gesamte Vorgang abgeschlossen ist und in der Anzeige die Meldung "Weckzeit gespeichert" erscheint.

WICHTIGE HINWEISE:

- **Wenn Ihr PAL+ abgeschaltet und nicht an das Netzteil angeschlossen ist, ertönt kein Wecksignal.**
- **Das Signal wird mit zunehmender Dauer lauter. Es dauert einige Sekunden, bis das Signal die im Menü eingestellte Lautstärke erreicht.**
- **Bei einem Stromausfall bzw. bei entladenem Akku wird die Weckzeit gespeichert, jedoch kann kein Wecksignal ertönen wenn Ihr PAL+ keinen Strom bekommt.**

WECKFUNKTIONEN:

Schnelleinstellung: Wenn sich Ihr PAL+ im Standby-Modus befindet, drücken Sie die Taste "Alarm" mehrmals kurz hintereinander, um die Wecker an- oder abzuschalten.

Wecker aus: Um den Wecker abzuschalten, drücken Sie eine der Tasten "Alarm" oder "Power" an der Fernbedienung bzw. halten Sie den Multifunktions-Drehregler an der Oberseite Ihres PAL+ gedrückt.

Schlummerfunktion: Um die Schlummerfunktion zu aktivieren, drücken Sie die "Snooze"-Taste an der Fernbedienung bzw. tippen Sie kurz auf den Multifunktions-Drehregler auf der Oberseite Ihres PAL+. Die Zeit der Schlummerfunktion kann nicht eingestellt werden. Bei reinem Akkubetrieb kann die Schlummerfunktion nicht genutzt werden.

Hinweis: Wenn die Schlummerfunktion eingeschaltet ist, wird die verbleibende Zeit durch Drücken der "Snooze"-Taste auf der Fernbedienung angezeigt. Durch Drücken einer der Tasten "Alarm" oder "Power" auf der Fernbedienung bzw. bei längerem Drücken auf den Multifunktions-Drehregler auf der Geräteoberseite können Sie den Countdown für die Schlummerfunktion abschalten. Wenn Ihr PAL+ im reinen Akkubetrieb läuft, schaltet es anschließend auf Standby oder auf Aus.

Digitaler Empfang (DAB/DAB+/DMB):

SENDERLISTE: Mithilfe der Pfeiltasten ▲▼ auf der Fernbedienung bzw. durch Drücken auf den Multifunktions-Drehregler auf der Geräteoberseite können Sie sich alle verfügbaren DAB-/DAB+- bzw. DMB-Sender anzeigen lassen. Mithilfe der Pfeiltasten ▲▼ können Sie einen Sender auswählen und mit Select einstellen. Die Anzeige der Senderliste verschwindet nach 7 bis 15 Sekunden. Die Zeit hängt davon ab, ob Sie die Liste über den Multifunktions-Drehregler oder über die Fernbedienung angewählt haben.

Um das Hauptmenü aufzurufen, drücken und halten Sie die Menu-Taste. Über die Pfeiltasten ▲▼ und die Taste "Select" können sie zwischen den einzelnen Menüpunkten wechseln. Um zur vorherigen Seite zu gehen, benutzen Sie die Back-Taste oder warten Sie, bis Sie nach 15 Sekunden automatisch zurück geführt werden.

Ein Sternchen (*) zeigt an, dass der gezeigte Menüpunkt momentan eingestellt ist.

Hinweis: Wenn bei leerer Senderliste das Radio auf digitalen Empfang gestellt wird, schaltet sich der automatische Sendersuchlauf ein.

1. **AUTOMATISCHER SENDERSUCHLAUF:** Sucht den gesamten Frequenzbereich ab. Wenn Sie Ihr PAL+ an einem anderen Standort verwenden, ist ein neuer Suchlauf erforderlich, um die Sender am neuen Standort zu finden. Um den Sendersuchlauf abzubrechen, drücken Sie die Taste "Back" auf der Fernbedienung.
2. **TIVOLI EQ (EQUALIZER):** Siehe Abschnitt "Menü und einzelne Funktionen".
3. **MANUELLE SENDEREINSTELLUNG:** Drücken Sie die Pfeiltasten ▲▼ um eine spezielle DAB-/DAB+- oder DMB-Frequenz auszuwählen und stellen Sie diese Frequenz mit der Taste "Select" ein.
4. **DRC:** Mit der Dynamic Range Control (DRC) können Sie das Lautstärkeniveau der Sender einstellen. Auf diese Weise können Sie bei leisen Abschnitten auch dann noch alles gut verstehen, wenn eine hohe Umgebungslautstärke herrscht oder wenn das Gerät leiser eingestellt ist.
5. **ERWEITERTER MODUS:** Wenn Sie Ihr PAL+ in ein anderes Gebiet mitnehmen, werden Sie unter Umständen viele Sender mit dem gleichen Namen finden. Wenn Sie im Erweiterten Modus "Erweiterte Ansicht", "Lange Beschriftungen" und "Alles anzeigen" aktivieren, können Sie auch bei längeren Namen der Radiosender zwischen den einzelnen Stationen unterscheiden.

Für DAB/DAB+ empfehlen wir, alle erweiterte Einstellungen abzuschalten. Für DMB empfehlen wir, sie einzuschalten.

6. **LISTE AKTUALISIEREN:** Wenn Sie Ihr PAL+ in ein anderes Gebiet mitnehmen, können einige Sender möglicherweise nicht mehr empfangen werden. Wählen Sie "Liste aktualisieren", um alle Sender aus der Liste zu entfernen, die nicht empfangen werden können. Sie können über die Pfeiltasten ▲▼ bzw. ◀▶ und die Select-Taste das Entfernen nicht empfangbarer Sender bestätigen (Ja) oder abbrechen (Nein).

HINWEIS: Können am neuen Standort Ihres PAL+ auch Sender vom alten Standort empfangen werden, löschen Sie nicht empfangbare Sender am besten über die Funktion "Liste aktualisieren".

Deutsch

MELDUNGEN AUF DER ANZEIGE IM DAB-MODUS:

Sekundärdienste: Sekundärstationen werden durch >> neben dem Sendernamen angezeigt. Möglicherweise stehen in Ihrem Gebiet keine Sekundärdienste zur Verfügung.

“?”: Dieses Zeichen neben dem Namen des Senders zeigt an, dass der Sender ungültig bzw. nicht aktiv ist.

“Kein Empfang”: Wird angezeigt, wenn ein DAB-Sender mit einem zu schwachen Signal ausgewählt wird.

Der Akku:

Das PAL+ ist mit einem versiegelten Akku ausgerüstet, der aus sechs NiMH (Nickel-Metallhydrid)-Hochleistungszellen besteht. Anders als NC- (Nickel-Cadmium-) Akkus gibt es bei NiMH-Akkus keinen Memory-Effekt, wodurch sich die Lebensdauer erhöht. Darüber hinaus enthalten sie keine giftigen Metalle. Das Batteriesymbol in der Anzeige dient gleichzeitig als Betriebs- und als Ladezustandsanzeige.

AUFLADEN: Zum Laden des Akkus stecken Sie den Stecker Ihres PAL+ in die Steckdose und schalten Sie auf Standby. Ein vollständig entladener Akku ist in etwa 3,5 Stunden wieder aufgeladen. Bei einem neuen Akku kann es etwa 4-5 Ladezyklen dauern, bis der Akku seine durchschnittliche Laufzeit erreicht. Während des Ladevorgangs blinkt das Batteriesymbol in der Anzeige. Wenn der Akku vollständig geladen ist, blinkt das Symbol nicht mehr und in der Anzeige erscheinen alle drei Balken. Wenn der Stecker Ihres PAL+ in der Steckdose ist und das Gerät läuft, wird der Akku nicht geladen. Der Ladezustand wird jedoch weiterhin angezeigt. Zum Laden des Akkus muss also der Stecker des Gerätes eingesteckt und Ihr PAL+ muss in Standby sein.

NIEDRIGER LADEZUSTAND: Bei reinem Akkubetrieb springt die Anzeige mit abnehmender Ladung von drei auf zwei und dann auf einen Balken, bis sie schließlich eine leere Batterie anzeigt. **Wenn der Akku leer wird, verzerrt sich allmählich der Klang des Radios. Dies ist absolut normal und zeigt an, dass der Akku bald aufgeladen werden sollte.** Weil es bei dem NiMH-Akku Ihres PAL+ keinen Memory-Effekt gibt, kann der Akku auch problemlos wieder geladen werden, wenn er nicht vollständig leer ist. Er nimmt jedoch keinen Schaden, wenn er vollständig entladen und wieder aufgeladen wird.

Das Batteriesymbol zeigt den Ladezustand des Akkus annähernd an. Es kann einige Sekunden dauern, bis sich der Status der Anzeige stabilisiert hat. Wenn der Akku entfernt wird und Sie Ihr PAL+ nur über das Netzteil betreiben, zeigt das Symbol in der Anzeige eine leere Batterie.

AKKULAUFZEIT: Die Laufzeit eines vollständig geladenen Akkus hängt von vielen Faktoren ab, z.B. der Lautstärke und der Art des Programms. Wenn Sie z.B. Ihr PAL+ mit niedriger Lautstärke betreiben, hat der Akku eine längere Laufzeit als bei höherer Lautstärke. Sie werden mit der Zeit feststellen, was Sie unter den verschiedenen Bedingungen von Ihrem PAL+ erwarten können.

Ihr PAL+ nimmt keinen Schaden, wenn Sie es dauerhaft über das Netzteil betreiben.

AUSTAUSCH DES AKKUS: Für den Fall, dass Sie den Akku austauschen müssen, heben Sie die Antenne an und entfernen Sie die beiden Schrauben des Batteriefaches. Entfernen Sie die Batteriefachabdeckung und achten Sie auf die Polung, bevor Sie den Akku herausnehmen. Tauschen Sie den Akku aus und stellen Sie sicher, dass die Polung korrekt ist. Setzen Sie die Batteriefachabdeckung mit der unteren Führung zuerst ein und schrauben Sie die Abdeckung wieder fest.

⚠ VORSICHT: Achten Sie zur Vermeidung von Bränden oder Verletzungen darauf, dass Sie den richtigen Ersatzakku verwenden. Diesen können Sie über Tivoli Audio oder autorisierte Fachhändler beziehen. Der verbrauchte Akku ist gemäß den geltenden Gesetzen Ihres Landes zu entsorgen. Der Akku darf keiner starken Hitze ausgesetzt werden, z.B. Feuer, direkte Sonneneinstrahlung o.ä. Wenn Sie Akkus von Fremdherstellern verwenden, kann das Schäden an Ihrem PAL+ zur Folge haben.

Informationen zu den Batterien der Fernbedienung finden Sie unter Punkt 14 im Abschnitt "Erläuterung der Bedienelemente / Fernbedienung".

Digitaler und UKW-Empfang:

Wenn Sie Ihr PAL+ an einem anderen Standort betreiben, können andere Sender als vorher empfangen werden. In diesem Falle empfiehlt es sich, über "Liste aktualisieren" einen neuen Sendersuchlauf durchzuführen und die Liste der DAB-Sender auf den aktuellen Stand zu bringen.

UKW: An Orten mit einem starken UKW-Signal kann der Empfang durch Verkürzen der Antenne verbessert werden.

RDS (nur für UKW):

Das Radiodatensystem (RDS) überträgt zusammen mit dem Ton auch Textdaten. Da nicht alle UKW-Sender diesen Dienst nutzen, wird bei manchen Sendern kein Text angezeigt. Auch bei Sendern mit RDS kann es bei zu schwachem Signal passieren, dass kein oder nur unleserlicher Text angezeigt wird. Hierbei handelt es sich nicht um einen Gerätefehler Ihres PAL+. In solch einem Fall sollten Sie versuchen, die Position der UKW-Antenne zu verändern. Zur Beachtung: Der Inhalt des RDS wird vom jeweiligen Sender bereitgestellt.

Wie Sie Ihr PAL+ behandeln sollten:

- Das PAL+ ist wetterfest, aber nicht wasserdicht. Es sollte nicht in Wasser eingetaucht bzw. unter fließendes Wasser gehalten werden. Ebenso sollte es keinen extremen Temperaturen ausgesetzt werden.
- Das PAL+ ist tragbar, aber es ist nicht unzerstörbar. Lassen Sie es nicht fallen, werfen Sie es nicht und setzen Sie es keinen heftigen Stößen aus.
- Tragen Sie Ihr PAL+ immer an den Griffmulden an den Seiten, damit es Ihnen nicht aus der Hand rutscht.

Reinigung:

Verwenden Sie an Ihrem Radio nie aggressive Reinigungs- oder Lösungsmittel. Die Garantie erstreckt sich nicht auf normalen Verschleiß und schließt auch Schäden durch Reinigung oder Chemikalien aus. Reinigen Sie Ihr PAL+ nur mit einem weichen Tuch und ohne heftiges Reiben.

Deutsch

Eingeschränkte Gewährleistung:

Tivoli Audio Produkte erfüllen einen hohen qualitativen Standard, und wir sind zuversichtlich, dass wir auch Sie mit unserem Produkt überzeugen können. Aus diesem Grund bieten wir dem Erstbesitzer für dieses Produkt eine eingeschränkte Gewährleistung, die Herstellungsmängel in Form von Material- und Verarbeitungsfehlern abdeckt. Diese Gewährleistung ist nicht übertragbar.

Für Produkte, die in der Europäischen Union und Norwegen erworben werden, gilt ab Kaufdatum eine Gewährleistung mit einer Mindestlaufzeit von 2 Jahren. In Staaten mit gesetzlich festgelegten Mindestlaufzeiten für Gewährleistungen gilt die gesetzlich festgelegte Gewährleistungsfrist. In allen anderen Staaten gelten Gewährleistungsfristen von einem Jahr.

Diese beschränkte Gewährleistung deckt die Funktionsfähigkeit des Produktes bei regulärer, bestimmungsgemäßer Verwendung gemäß den Bestimmungen im Benutzerhandbuch ab. Sie gilt nicht für Fehlfunktionen oder Schäden, die durch Folgendes verursacht werden: unsachgemäße oder unangemessene Verwendung oder Installation, Verwendung des Ladegeräts zum Aufladen von Alkalibatterien, fehlerhafte Zusatzgeräte, Modifikationen, eigenmächtige Reparatur, Transportschäden oder Verlust, Missbrauch, Unfälle, Verwendung bei ungeeigneter Spannung/ Stromstärke, Überspannung, Blitzeinschlag oder andere Ereignisse höherer Gewalt, übermäßige Feuchtigkeit, normale Abnutzung, kommerzielle Verwendung oder Kauf bei nicht autorisierten Händlern. Heben Sie den Kaufbeleg gut auf, um im Falle einer Garantiewartung belegen zu können, dass Sie das Gerät bei einem zugelassenen Händler erworben haben. **Sind Service- oder Reparaturarbeiten erforderlich, die unter den Gewährleistungsschutz fallen, wenden Sie sich bitte an Ihren Verkaufshändler oder einen Lieferanten in Ihrer Nähe.**

Bitte öffnen Sie das Gerät nicht selbst und schrauben Sie es nicht auseinander, da die beschränkte Gewährleistung sonst erlischt. Im Inneren des Produkts befinden sich keine Teile, die durch den Benutzer selbst gewartet werden könnten. Tivoli Audio kommt nicht für Kosten auf, die durch Korrektur von Empfangsstörungen, Beseitigung von extern verursachter Statik/Geräuschen, Zeitverlust, Unannehmlichkeiten, Nutzungsausfall des Produktes oder Schaden durch unsachgemäßen Gebrauch dieses Produktes entstanden sind.

Wird Ihr Produkt innerhalb der Gewährleistungsfrist eingereicht und besteht ein Reparaturanspruch gemäß der beschränkten Gewährleistung, werden wir alle defekten Teile innerhalb eines angemessenen Zeitraums und für Sie kostenfrei reparieren oder ersetzen.

DIESE BESCHRÄNKTE GEWÄHRLEISTUNG GEWÄHRT IHNEN BESTIMMTE RECHTSANSPRÜCHE ZU FESTGELEGTEN BEDINGUNGEN. IN ABHÄNGIGKEIT VON DEM VON IHNEN ERWORBENEN PRODUKT KÖNNEN WEITERE RECHTSANSPRÜCHE HINZUKOMMEN. DIESE RECHTE SIND LANDESABHÄNGIG. IN BESTIMMTEN LÄNDERN IST AUSSCHLUSS, BESCHRÄNKUNG ODER MODIFIZIERUNG VON BESTIMMTEN IMPLIZIERTEN RECHTEN ODER IHREN AUSWIRKUNGEN NICHT ZULÄSSIG. IN SOLCHEN FÄLLEN IST DIESE BESCHRÄNKTE GEWÄHRLEISTUNG NUR INNERHALB DES GESETZLICH VORGEGEBENEN RAHMENS GÜLTIG.

Durch die Gesetzgebung Ihres Landes stehen Ihnen unter Umständen bestimmte rechtliche Ansprüche gegenüber dem Händler oder dem Hersteller dieses Produktes zu. Diese Rechte werden durch diese beschränkte Gewährleistung nicht beeinträchtigt.

Die Bestimmungen dieser beschränkten Gewährleistung ersetzen alle anderen Gewährleistungen oder Bedingungen, ausgenommen gesetzliche Bestimmungen. Diese beschränkte Gewährleistung hat keinen Einfluss auf Rechtsansprüche, die Ihnen von Rechts wegen zustehen, und schließt den Rechtsweg nicht aus.

In Ländern, in denen Haftungsbeschränkungen nicht gesetzlich ausgeschlossen sind, geht die Haftbarkeit von Tivoli Audio nicht über den von Ihnen für das Produkt bezahlten Kaufpreis hinaus. In Ländern, in denen Haftungsbeschränkungen gesetzlich ausgeschlossen sind, erstreckt sich die Haftbarkeit von Tivoli Audio lediglich auf direkte Schäden bei Verletzungen und/oder an beweglichem oder unbeweglichem Privateigentum infolge von Fahrlässigkeit seitens Tivoli Audio.

Falls dies nicht gesetzlich ausgeschlossen ist, ist Tivoli Audio nicht für atypische, zufällige, indirekte oder Folgeschäden haftbar. Manche Rechtssysteme erlauben keine Beschränkung oder den Ausschluss der Haftung oder die Begrenzung von Entschädigungsansprüchen bei atypischen, zufälligen, indirekten oder Folgeschäden, oder die Begrenzung der Haftbarkeit auf bestimmte Beträge. Die oben genannten Beschränkungen treffen also möglicherweise nicht auf Sie zu.

Die eingeschränkte Gewährleistung erlischt, wenn der Aufkleber mit der Seriennummer entfernt oder beschädigt wird. Falls Sie mit Ihrem Händler oder über ihn einen erweiterten Kundendienst-Vertrag abgeschlossen haben und nach Ende der Laufzeit dieser eingeschränkten Gewährleistung die Erbringung von Serviceleistungen erforderlich ist, wenden Sie sich zu diesem Zweck bitte an den Anbieter des erweiterten Kundendienstvertrags.

Sie können Ihr Produkt auf unserer Website bequem für den Garantieservice registrieren: www.tivoliaudio.com. Sie sind nicht gesetzlich verpflichtet, persönliche Angaben zu machen. Allerdings helfen uns diese Angaben dabei, nachzuvollziehen, welche Produkte Sie erworben haben und Sie als unseren Kunden besser zu verstehen. Ihre Angaben werden von Tivoli Audio lediglich zu Marketingzwecken benutzt und, falls erlaubt, um Sie in Bezug auf die von Ihnen gekauften und weitere Produkte von Tivoli-Audio oder anderen Firmen zu kontaktieren. Die von Ihnen angegebenen Informationen können in anderen Ländern verarbeitet werden.

Bei Kundendienstfragen wenden Sie sich bitte an Ihren örtlichen Händler.

Deutsch

Technische Daten:

Modell:	PAL+
Typ:	Tragbares Radio für DAB/DAB+/DMB/UKW
Lautsprecher:	2,5 Zoll full range, magnetisch abgeschirmt
Frequenzen:	UKW: 87,5-108,0 MHz (Frequenzbereich kann je nach Region variieren) DAB (Band III)/DAB+/DMB: 174-240 MHz
Stromversorgung:	12 V DC nominal – 15 V DC maximal, 1000 mA
Akku:	NiMH 7,2 V 2200 mA
Stromstärke des Akkus:	1000mA
Netzteil:	PALP-PS-CE : 12 V DC 1 A 230 V 50 Hz
Abmessungen:	15,55 cm x 9,35 cm x 9,25 cm (HxBxT)
Gewicht:	0,84 kg

Technische Änderungen vorbehalten.

Tivoli Audio behält sich technische Änderungen ohne Ankündigung vor.

Tivoli Audio, das Logo von Tivoli Audio, PAL+ und Portable Audio Laboratory sind Markenzeichen von Tivoli Audio, LLC.



DECLARATION OF CONFORMITY

Application of Council Directive(s): EMC Directive 89/336/CEE and 73/72 for CE Marking Standard(s) to which conformity is declared

EN55013/A2 (2006)
EN55024/A2 (2003)
EN61000-3-2 (2006)
EN61000-3-3/A2 (2005)
EN61000-6-1 (2007)
EN60065 (2002) + A11 (2008) + A1 (2006)

And

Regulation 278 Adapter Energy Usage (2009) and 1275 Standby/Off Energy Usage (2008)

Manufacture/Applicant name: Tivoli Audio, LLC

Manufacturer's Address: 70 Fargo Street, Suite 900, Boston, MA 02210 USA

Importer's Name:

Importer's Address:

Type of Equipment: FM/DAB/DAB+/DMB Portable Radio

Manufacturer's Model Code: PALP followed by the color code, such as PALPGLU for Glossy Blue.

Importer's Brand Name: Tivoli Audio PAL+

Importer's Model Code: Same as Manufacturer's Model Code.

Year of Manufacture: 2011

I, the undersigned, hereby declare the equipment specified above is manufactured by our company, Tivoli Audio, LLC, and confirmed by above Directive(s) and Standard(s).

Date: May 04, 2011

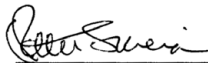

Authorized Signature

Peter Skiera

Authorized Name

Senior Product Manager
Position

This manual was written by Peter Skiera and cannot be reproduced in whole or in part without the permission of Tivoli Audio. The information included within this owner's manual was accurate at the time of printing. Tivoli Audio shall not be held liable for operational, technical, or editorial errors/omissions.

For more information about other exciting products from Tivoli Audio, please visit our website or contact us directly (in English):

Tivoli Audio, LLC
Seaport Center
70 Fargo Street, Suite 900
Boston, MA 02210 USA
1.877.297.9479 (US only)
1.617.345.0066
www.tivoliaudio.com
help@tivoliaudio.com

PAL+CE080211

Tivoli Audio™